

## SJ-H series Digital Scale Operating Instructions

### Cautions

- Do not install the scale in direct sunlight.
- Avoid over / shock load that could cause damage to the scale.
- Use the scale under conditions of -10°C ~ 40°C, less than 85% R.H.
- Do not mix the type of batteries. Replace the batteries all together.
- If the scale is not to be used for a long period of time, remove all batteries.
- Use only specified AC adapter for the scale (AC adapter is optional).

### Specifications

SJ-1000H	1000 x 0.5 g / 2.2 x 0.001 lb / 35 x 0.02 oz / 2.2 lb x 0.1 oz
SJ-2000H	2000 x 1 g / 4.4 x 0.002 lb / 70 x 0.05 oz / 4.4 lb x 0.1 oz
SJ-5000H	5000 x 2 g / 11 x 0.005 lb / 176 x 0.1 oz / 11 lb x 0.1 oz
SJ-5001H	5000 x 1 g / 11 x 0.002 lb / 176 x 0.05 oz / 11 lb x 0.1 oz
SJ-12KH	12 kg x 5 g / 26 x 0.01 lb / 423 x 0.2 oz / 26 lb x 1 oz
SJ-20KH	20 kg x 10 g / 44 x 0.02 lb / 705 x 0.5 oz / 44 lb x 1 oz
SJ-30KH	30 kg x 10 g / 66 x 0.05 lb / 1058 x 1 oz / 66 lb x 1 oz
Power	4 x "D" size batteries (not included) or AC adapter (option)
Battery life	Approximately 2000 hours with alkaline cells at 20°C / 68°F
Pan size	230 (W) x 190 (D) mm / 9.1 (W) x 7.5 (D) in.
Dimensions	265 (W) x 250 (D) x 106 (H)mm / 10.4 (W) x 9.8 (D) x 4.2 (H) in.

### Keys and Symbols

<b>ON/OFF</b> key	Turns the scale power on/off.
<b>RE-ZERO</b> key	Sets the display to zero.
<b>UNITS</b> key	Changes weighing units, (kg), lb, oz or lb-oz.
Symbol <b>○</b>	Indicates when the reading is stable.
Symbol ZERO ◀	Indicates when the scale zero is correct.
Symbol NET ◀	Indicates when net weight is displayed.
Symbol	Battery indicator.

## Installing batteries / Connecting the AC adapter

### Installing / Replacing Batteries

Slide the battery cover downward to open, and push the battery box to unhook and pull it out. Insert 4 batteries (D size) into the battery box, taking extreme care of the polarities.

### AC adapter (optional)

Verify that the AC adapter is correct. Open the rubber cap and plug the AC adapter.

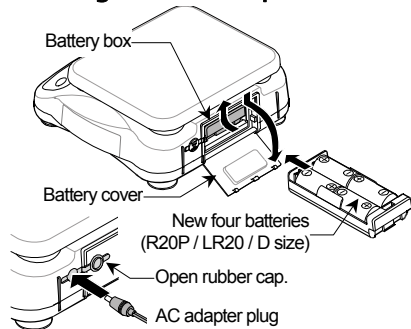

## Weighing procedures

### 1. Turn on / off the scale

Press the **ON/OFF** key to turn on. The scale displays all segments for a few seconds and then shows zero. Press the **ON/OFF** key again to turn off.

### 2. Select the weighing unit

Press the **UNITS** key to select weighing unit. The scale will power up with the weighing unit that had been used when turned off last time.

### 3. Weighing

Verify the reading is zero. If not, press the **RE-ZERO** key to zero the display. If you use a container for weighing, place an empty container on the weighing pan and press the **RE-ZERO** key to zero the display. Place the objects to be weighed on the pan or in the container. When the reading becomes stable, the STABLE indicator **○** is displayed.

## Functions

### Operations for parameters and items

Entering to the preset mode.	Turn off the scale using the <b>ON/OFF</b> key. While pressing the <b>RE-ZERO</b> key, press the <b>ON/OFF</b> key.
Selecting a item.	Press the <b>UNITS</b> key.
Changing the parameter.	Press the <b>RE-ZERO</b> key.
Storing them and exiting the mode.	Press the <b>UNITS</b> key until displaying <b>[End]</b> . Turn off the scale using the <b>ON/OFF</b> key.

### List of parameters and items

Items	Parameters
Auto power off function	<b>[Poff]</b> : Disabled. <b>[Ponf]</b> : Enabled.
Units	<b>g</b> or <b>kg</b> , <b>lb</b> (Pound), <b>oz</b> (Ounce), <b>lb-oz</b> , <b>[Unit lb]</b> , <b>[Unit t]</b> (Taiwan, <b>[Unit A]</b> ), <b>[Unit t]</b> (HK jewelry, <b>[Unit U]</b> )
Zero tracking	<b>[Err 0]</b> : Disabled. <b>[Err 1]</b> : Enabled.
Decimal point	<b>[Pnt 0]</b> : Dot ( . ). <b>[Pnt 1]</b> : Comma ( , ).
Initialization	The factory settings are stored into parameters. <b>[mit]</b> : Not used. <b>[mkt]</b> : Restored them.

### Error message

<b>[E]</b>	Overload. Remove the objects from the pan.
-----	The scale is out of zero range or unstable when powered on.
<b>[lb]</b>	Low battery. Replace the batteries or use the AC adapter.
<b>[Hb]</b>	High voltage. Use the specified AC adapter.

### Calibration

Please visit the A&D website (<http://www.aand.jp/>).

## Consignes d'exploitation Balance compacte numérique de série SJ-H

### Remarques

- Évitez d'installer la balance en plein soleil.
- Évitez une charge excessive et /ou un choc qui pourrait causer des dommages à la balance.
- Utilisez la balance dans les conditions de -10°C à 40°C, au-dessous de 85% H.R.
- Ne mélangez pas de types de piles. Remplacez toutes les piles en même temps.
- Si la balance ne doit pas être utilisée pendant une longue période, enlevez toutes les piles.
- N'utilisez que l'adaptateur secteur pour la balance. (L'adaptateur secteur est optionnel).

## Spécifications

SJ-1000H	1000 x 0,5 g / 2,2 x 0,001 lb / 35 x 0,02 oz / 2,2 lb x 0,1 oz
SJ-2000H	2000 x 1 g / 4,4 x 0,002 lb / 70 x 0,05 oz / 4,4 lb x 0,1 oz
SJ-5000H	5000 x 2 g / 11 x 0,005 lb / 176 x 0,1 oz / 11 lb x 0,1 oz
SJ-5001H	5000 x 1 g / 11 x 0,002 lb / 176 x 0,05 oz / 11 lb x 0,1 oz
SJ-12KH	12 kg x 5 g / 26 x 0,01 lb / 423 x 0,2 oz / 26 lb x 1 oz
SJ-20KH	20 kg x 10 g / 44 x 0,02 lb / 705 x 0,5 oz / 44 lb x 1 oz
SJ-30KH	30 kg x 20 g / 66 x 0,05 lb / 1058 x 1 oz / 66 lb x 1 oz
Puissance	4 piles de format "D" (non incluses) ou adaptateur secteur (option)
Durée de vie des piles	Approximativement 2000 heures avec des piles alcalines à 20°C/68°F
Dimensions du plateau de pesage	230 (Largeur)x 190 (Profondeur) mm / 9,05 (L) x 7,48 (P) pouces
Dimensions	265 (Largeur)x 250 (Profondeur)x 106 (Hauteur)mm / 10,4 (L) x 9,8 (P) x 4,2 (H) pouces

### Clé d'interrupteur et Symboles d'affichage

Touche <b>ON/OFF</b>	Mise en marche et arrêt de la balance.
Touche <b>RE-ZERO</b>	Met l'affichage à zéro.
Touche <b>UNITS</b>	Change les unités de pesage, (kg), lb, oz ou lb-oz.
Symbole <b>○</b>	Indique quand la lecture est stable.
Symbole ZERO ◀	Indique quand le zéro de la balance est correct.
Symbole NET ◀	Indique quand le pesage net est affiché.
Symbole	indicateur de batterie.

## Mise en place des piles / Mise en marche de l'adaptateur secteur

### Mise en place/Remplacement des piles

Glissez le couvercle de logement des piles en bas pour ouvrir, et poussez le logement des piles pour le décrocher et le tirer. Insérez 4piles(D) dans le logement des piles, prenez soin particulier aux polarités.

### Adaptateur secteur(optionnel)

Vérifiez que l'adaptateur secteur est correct. Ouvrez le couvercle en caoutchouc et branchez l'adaptateur secteur.

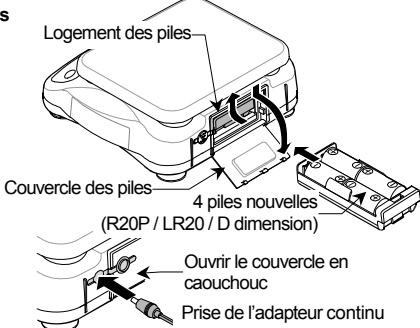

## Procédures de pesage

### 1. Mettre en marche et arrêter la balance

Appuyez sur la touche **ON/OFF** pour mettre en marche la balance. La balance affiche tous les segments pendant quelques secondes et indique alors le zéro. Appuyez de nouveau sur la touche **ON/OFF** de nouveau pour arrêter la balance.

### 2. Choisir l' unité de pesage

Appuyez sur la touche **UNITS** pour choisir l'unité de pesage. La balance se mettra en marche avec l'unité de pesage qui avait été utilisée quand elle a été arrêtée la dernière fois.

### 3. Pesage

Vérifiez que la lecture est bien zéro. Sinon, appuyez sur la touche **RE-ZERO** pour mettre l'affichage à zéro. Si vous utilisez un récipient pour pesage, placez le récipient vide sur le plateau de pesage et appuyez sur la touche **RE-ZERO** pour mettre l'affichage à zéro. Placez les objets devant être pesés sur le plateau de pesage ou dans le récipient. Quand la lecture devient stable, l'indicateur STABLE **○** est affiché.

## Fonctions

### Operations for parameters and items

Entrée en mode préréglé.	Éteignez la balance à l'aide de la touche <b>ON/OFF</b> . Tout en appuyant sur la touche <b>RE-ZERO</b> , appuyez sur la touche <b>ON/OFF</b> .
Sélection d'un élément	Appuyez sur la touche <b>UNITS</b> .
Modification des paramètres.	Appuyez sur la touche <b>RE-ZERO</b> .
Stockage des éléments	Appuyez sur la touche <b>UNITS</b> jusqu'à l'affichage de <b>[End]</b> . Éteignez la balance à l'aide de la touche <b>ON/OFF</b> .

### Liste des paramètres et des éléments

Éléments	Paramètres
Fonction d'extinction automatique	<b>[Poff]</b> : désactivée. <b>[Ponf]</b> : activée.
Unités	<b>g</b> ou <b>kg</b> , <b>lb</b> (livre), <b>oz</b> (once), <b>lb-oz</b> , <b>[Unit lb]</b> , <b>[Unit t]</b> (Taiwan, <b>[Unit A]</b> ), <b>[Unit t]</b> (joaillerie HK, <b>[Unit U]</b> )
Suivi du zéro	<b>[Err 0]</b> : désactivé. <b>[Err 1]</b> : activé.
Virgule décimale	<b>[Pnt 0]</b> : point ( . ). <b>[Pnt 1]</b> : virgule ( , ).
Initialisation	Les réglages d'usine sont stockés dans les paramètres. <b>[mit]</b> : non utilisé. <b>[mkt]</b> : restauration des réglages.

### Message d'erreur

<b>[E]</b>	Surcharge. Enlevez les objets excessifs du plateau de pesage.
-----	Balance est hors de gamme de zéro ou instable en démarrage.
<b>[lb]</b>	Piles faibles. Changez les piles ou utilisez un adaptateur secteur.
<b>[Hb]</b>	Haute tension. Utilisez l'adaptateur secteur spécifié.

### Etalonnage

Veuillez visiter le website A&D(<http://www.aand.jp/>).

## SJ-H-Serie Digitalwaage Bedienungsanleitung

### Vorsichtsmaßnahmen

- Die Waage nicht im direkten Sonnenlicht aufstellen.
- Starke Erschütterungen vermeiden, da diese die Waage beschädigen können.
- Die Waage bei Temperaturen von -10°C bis 40°C und weniger als 85% relativer Luftfeuchtigkeit betreiben.
- Nicht verschiedene Sorten von Batterien mischen. Die Batterien immer gemeinsam ersetzen.
- Wenn die Waage längere Zeit über nicht verwendet werden soll, alle Batterien entnehmen.
- Nur das vorgeschriebene Netzteil für die Waage verwenden (das Netzteil ist Sonderzubehör).

## Technische Daten

SJ-1000H	1000 x 0,5 g / 2,2 x 0,001 lb / 35 x 0,02 oz / 2,2 lb x 0,1 oz
SJ-2000H	2000 x 1 g / 4,4 x 0,002 lb / 70 x 0,05 oz / 4,4 lb x 0,1 oz
SJ-5000H	5000 x 2 g / 11 x 0,005 lb / 176 x 0,1 oz / 11 lb x 0,1 oz
SJ-5001H	5000 x 1 g / 11 x 0,002 lb / 176 x 0,05 oz / 11 lb x 0,1 oz
SJ-12KH	12 kg x 5 g / 26 x 0,01 lb / 423 x 0,2 oz / 26 lb x 1 oz
SJ-20KH	20 kg x 10 g / 44 x 0,02 lb / 705 x 0,5 oz / 44 lb x 1 oz
SJ-30KH	30 kg x 20 g / 66 x 0,05 lb / 1058 x 1 oz / 66 lb x 1 oz
Strom	4 x "D"-Batterien (nicht mitgeliefert) oder Netzteil (Option)
Batterielebensdauer	Etwa 2000 Stunden mit Alkalibatterien bei 20°C
Schalengröße	230 (B) x 190 (T) mm
Abmessungen	265 (B) x 250 (T) x 106 (H) mm

### Tastenschalter und Displaysymbole

<b>ON/OFF</b> -Taste	Schaltet den Betriebsstrom für die Waage ein/aus.
<b>RE-ZERO</b> -Taste	Stellt die Anzeige auf Null und tariert.
<b>UNITS</b> -Taste	Schaltet die Wiegeeinheiten zwischen (kg), lb, oz oder lb-oz um.
Symbol <b>○</b>	Zeigt an, wenn das Wägeregebnis stabil ist.
Symbol ZERO ◀	Zeigt an, wenn die Nullstellung der Waage korrekt ist.
Symbol NET ◀	Erscheint, wenn das NETTO-Gewicht angezeigt wird.
Symbol	Batterieanzeige.

## Einsetzen von Batterien / Anschließen des Netzteils

### Einsetzen/Ersetzen von Batterien

Schieben Sie den Batteriekastendeckel zum Öffnen nach unten und drücken Sie den Batteriekasten zum Lösen und Herausziehen. Setzen Sie 4 Batterien (Format D) in den Batteriekasten und achten Sie auf die richtige Polung.

### Netzteil (optional)

Prüfen Sie, ob das Netzteil richtig ist. Öffnen Sie die Gummikappe und stecken das Netzteil ein.

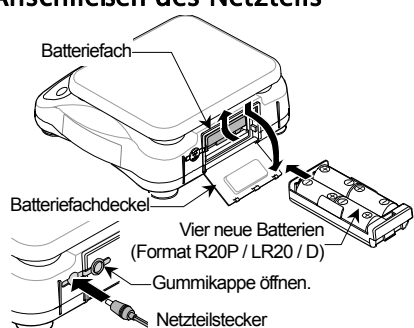

## Wiegeverfahren

### 1. Ein-/Ausschalten der Waage

Drücken Sie die **ON/OFF**-Taste zum Einschalten. Die Waage zeigt einige Sekunden lang alle Segmente an und zeigt dann Null. Drücken Sie die **ON/OFF**-Taste erneut zum Ausschalten.

### 2. Die Wiege-Einheit wählen

Drücken Sie die **UNITS**-Taste zum Wählen der Wiege-Einheit. Die Waage schaltet mit der Wiege-Einheit ein, die bei der letzten Benutzung verwendet wurde.

### 3. Wiegen

Prüfen Sie, ob die Ablesung Null ist. Wenn nicht, drücken Sie die **RE-ZERO**-Taste, um das Display auf Null zu schalten. Wenn Sie einen Behälter zum Wiegen verwenden, setzen Sie einen leeren Behälter auf die Wiegewanne und drücken dann die **RE-ZERO**-Taste, um das Display auf Null zu schalten. Legen Sie die zu wiegenden Objekte auf die Wiegewanne oder in den Behälter. Wenn die Ablesung stabil wird, erscheint die Anzeige **○**.

## Funktionen

### Bedienungsvorgänge für Parameter und Elemente

Den Voreinstellungs-Modus aufrufen.	Die Waage mit der <b>ON/OFF</b> -Taste ausschalten. Die <b>RE-ZERO</b> -Taste gedrückt halten und gleichzeitig die <b>ON/OFF</b> -Taste drücken.
Ein Element wählen.	Die <b>UNITS</b> -Taste drücken.
Den Parameter ändern.	Die <b>RE-ZERO</b> -Taste drücken.
Speichern und den Modus verlassen.	Die <b>UNITS</b> -Taste drücken, bis <b>[End]</b> angezeigt wird. Die Waage mit der <b>ON/OFF</b> -Taste ausschalten.

### Liste der Parameter und Elemente

Elemente	Parameter
Automatische Ausschaltfunktion	<b>[Poff]</b> : Deaktiviert. <b>[Ponf]</b> : Aktiviert.
Einheiten	<b>g</b> oder <b>kg</b> , <b>lb</b> (Pfund), <b>oz</b> (Unze), <b>lb-oz</b> , <b>[Unit lb]</b> , <b>[Unit t]</b> (Taiwan, <b>[Unit A]</b> ), <b>[Unit t]</b> (HK Schmuck, <b>[Unit U]</b> )
Null-Verfolgung	<b>[Err 0]</b> : Deaktiviert. <b>[Err 1]</b> : Aktiviert.
Dezimalstelle	<b>[Pnt 0]</b> : Punkt ( . ). <b>[Pnt 1]</b> : Komma ( , ).
Initialisierung	Die Werkseinstellungen werden in den Parametern gespeichert. <b>[mit]</b> : Nicht verwenden. <b>[mkt]</b> : Wiederherstellen.

### Fehlermeldung

<b>[E]</b>	Überlast. Entfernen Sie Überlast von der Wiegewanne.
-----	Die Waage ist beim Einschalten außerhalb des Nullbereichs oder instabil.
<b>[lb]</b>	LSchwache Batterie. Ersetzen Sie die Batterien oder verwenden Sie das Netzteil.
<b>[Hb]</b>	Hochspannung. Das angegebene Netzteil verwenden.

### Kalibrierung

Bitte besuchen Sie die Website von A&D (<http://www.aand.jp/>).

## Instrucciones de Operación para la balanza digital, serie SJ-H

### Precauciones

- Evite instalar la balanza en un lugar expuesto a la luz solar directa.
- Evite la sobrecarga o impactos que puedan causar daño a la balanza.
- Utilice la balanza a una temperatura ambiente de -10°C ~ 40°C, y humedad relativa menos de 85%.
- No mezcle diferentes tipos de pilas. Reemplace todas las pilas con las nuevas.
- Si la balanza no va a utilizarse por un período prolongado, retire todas las pilas.
- Utilice sólo el adaptador de CA destinado a esta balanza (el adaptador de CA es optativo).

## Especificaciones

SJ-1000H	1000 x 0.5 g / 2.2 x 0.001 lb / 35 x 0.02 oz / 2.2 lb x 0.1 oz
SJ-2000H	2000 x 1 g / 4.4 x 0.002 lb / 70 x 0.05 oz / 4.4 lb x 0.1 oz
SJ-5000H	5000 x 2 g / 11 x 0.005 lb / 176 x 0.1 oz / 11 lb x 0.1 oz
SJ-5001H	5000 x 1 g / 11 x 0.002 lb / 176 x 0.05 oz / 11 lb x 0.1 oz
SJ-12KH	12 kg x 5 g / 26 x 0.01 lb / 423 x 0.2 oz / 26 lb x 1 oz
SJ-20KH	20 kg x 10 g / 44 x 0.02 lb / 705 x 0.5 oz / 44 lb x 1 oz
SJ-30KH	30 kg x 20 g / 66 x 0.05 lb / 1058 x 1 oz / 66 lb x 1 oz
Alimentación	4 pilas de tamaño "D" (ésta no están incluidas) o adaptador de CA (opción)
Vida útil de pilas	Aproximadamente 2000 horas con las pilas alcalinas a 20°C / 68°F
Tamaño del platillo de pesaje	230 (An) x 190 (Pr) mm / 9.05 (An) x 7.48 (Pr) pulgadas.
Dimensiones	265 (An) x 250 (Pr) x 106 (Al)mm / 10.4 (An) x 9.8 (Pr) x 4.2 (Al) pulgadas.

### Interruptores y símbolos que aparecen en el visualizador

Interruptor <b>ON/OFF</b>	Interruptor destinado a encender o apagar la balanza.
Interruptor <b>RE-ZERO</b>	Ajusta la lectura del visualizador a cero.
Interruptor <b>UNITS</b>	Cambia las unidades de pesaje a (kg, oz o lb-oz).
Símbolo <b>○</b>	Indica cuando la lectura está estable.
Símbolo ZERO ◀	Indica cuando la escala cero es correcta.
Símbolo NET ◀	Indica cuando se visualiza el peso neto.
Símbolo	Indicador de la batería.

## Instalación de pilas / Conexión del adaptador de CA

### Instalación / Reemplazo de las pilas

Deslice la cubierta del compartimiento de pilas hacia abajo para abrir el compartimiento, y empuje la caja de pilas para extraerla y sáquela. Inserte 4 pilas (tamaño D) en la caja de pilas, respetando las polaridades de las pilas.

### Adaptador de CA (optativo)

Verifique que el adaptador de CA es correcto. Abra el tapón de caucho y conecte el adaptador de CA.

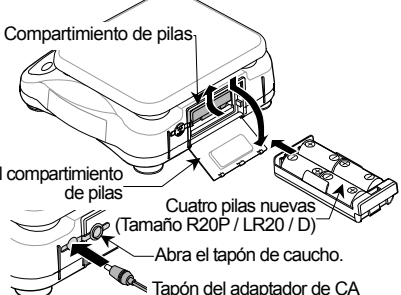

## Procedimientos de pesaje

### 1. Encendido/apagado de la balanza

Presione el interruptor **ON/OFF** para encenderla. El visualizador de la balanza enciende todos los segmentos por unos segundos y luego muestra cero. Vuelva a presionar el interruptor **ON/OFF** para apagarla.

### 2. Seleccione la unidad de pesaje.

Presione el interruptor **UNITS** para seleccionar la unidad de pesaje. El visualizador indica la unidad de pesaje que ha sido utilizada cuando ésta fue apagada la última vez.

### 3. Pesaje

Asegúrese de que la lectura sea



## Bilancia digitale della serie SJ–H Istruzioni per l'uso

### Avvertenze

- Evitate di esporre la bilancia alla luce solare diretta.
- Evitate di sottoporre la bilancia a sovraccarico e a forti urti, poiché si potrebbe danneggiare.
- Usate la bilancia tra -10°C e 40°C di temperatura e a un'umidità relativa inferiore all'85%.
- Non usate contemporaneamente batterie di tipo diverso. Le batterie devono essere sempre sostituite tutte insieme.
- Rimuovete le batterie qualora non intendiate usare la bilancia per lungo tempo.
- Usate esclusivamente l'adattatore di rete CA specificato (non fornito in dotazione alla bilancia).

### Caratteristiche tecniche

SJ-1000H	1000 x 0,5 g / 2,2 x 0,001 lb / 35 x 0,02 oz / 2,2 lb x 0,1 oz
SJ-2000H	2000 x 1 g / 4,4 x 0,002 lb / 70 x 0,05 oz / 4,4 lb x 0,1 oz
SJ-5000H	5000 x 2 g / 11 x 0,005 lb / 176 x 0,1 oz / 11 lb x 0,1 oz
SJ-5001H	5000 x 1 g / 11 x 0,002 lb / 176 x 0,05 oz / 11 lb x 0,1 oz
SJ-12KH	12 kg x 5 g / 26 x 0,01 lb / 423 x 0,2 oz / 26 lb x 1 oz
SJ-20KH	20 kg x 10 g / 44 x 0,02 lb / 705 x 0,5 oz / 44 lb x 1 oz
SJ-30KH	30 kg x 20 g / 66 x 0,05 lb / 1058 x 1 oz / 66 lb x 1 oz
Alimentazione:	4 batterie di formato "D" (non fornite in dotazione) o adattatore di rete CA (opzione)
Durata delle batterie:	circa 2000 ore con batterie alcaline alla temperatura di 20°C.
Dimensioni del piatto:	230 (L) x 190 (P) mm / 9.1 (L) x 7.5 (P) in.
Dimensioni della bilancia:	265 (L) x 250 (P) x 106 (A) mm / 10.4 (L) x 9.8 (P) x 4.2 (A) in.

#### Tasti e indicazioni

Tasto <span><span><span></span></span></span> <span>ON/OFF</span>	accende e spegne la bilancia.
Tasto <span><span><span></span></span></span> <span>RE-ZERO</span>	azzerà il valore di pesatura visualizzato.
Tasto <span><span><span></span></span></span> <span>UNITS</span>	seleziona l'unità di pesatura, (kg, lb, oz o lb-oz.
Simbolo <span><span><span></span></span></span> <span>0</span>	indica la stabilità della lettura.
Simbolo <span><span><span></span></span></span> <span>ZERO</span> ◀	indica che il punto di zero della bilancia è correttamente impostato.
Simbolo <span><span><span></span></span></span> <span>NET</span> ◀	indica che è visualizzato il peso netto.
Simbolo <span><span><span></span></span></span> <span></span>	carica residua della batteria; appare esclusivamente dopo l'accensione della bilancia.

### Inserimento delle batterie/Collegamento dell'adattatore di rete CA

#### Inserimento/Sostituzione delle batterie

Aprite il coperchio delle batterie facendolo scorrere verso il basso e quindi premete il porta-batterie per sbloccarlo ed estrarlo. Inserite nel porta-batterie 4 batterie di formato D prestando molta attenzione al corretto allineamento delle polarità.

#### Adattatore di rete CA (opzione)

Verificate innanzi tutto che l'adattatore di rete CA sia del tipo corretto. Aprite il cappuccio di gomma e collegate l'adattatore alla presa.

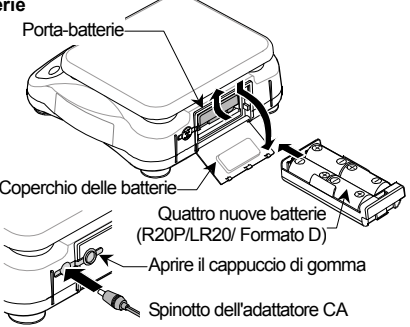

### Procedura di pesatura

#### 1. Per accendere/spgnere la bilancia

Per accenderla premete il tasto ON/OFF. La bilancia mostrerà per alcuni secondi tutte le indicazioni e quindi il valore zero. Per spegnere la bilancia premete nuovamente il tasto ON/OFF.

#### 2. Selezione dell'unità di pesatura

Per selezionare l'unità di pesatura desiderata premete il tasto UNITS. Alla riaccensione la bilancia s'imposta automaticamente sull'unità di pesatura selezionata prima dell'ultimo spegnimento.

#### 3. Pesatura

Verificate innanzi tutto che la bilancia visualizzi il valore zero. Se non visualizza il valore zero premete il tasto RE-ZERO. Se per la pesatura si fa uso di un contenitore, è innanzi RE-ZERO per azzerarne la lettura.

Ponetè sul piatto o nel container il materiale da pesare. Quando la lettura diviene stabile appare l'indicatore STABLE 0.

### Funzione

#### Operazioni relative a parametri e voci

Accesso alla modalità preimpostata.	Spegnere la bilancia mediante il tasto <span><span><span></span></span></span> <span>ON/OFF</span> . Mentre si preme il tasto <span><span><span></span></span></span> <span>RE-ZERO</span> , premere il tasto <span><span><span></span></span></span> <span>ON/OFF</span> .
Selezione di una voce.	Premere il tasto <span><span><span></span></span></span> <span>UNITS</span> .
Modifica del parametro.	Premere il tasto <span><span><span></span></span></span> <span>RE-ZERO</span> .
Memorizzazione dei parametri e chiusura della modalità.	Premere il tasto <span><span><span></span></span></span> <span>UNITS</span> fino a visualizzare <span><span><span></span></span></span> <span>End</span> . Spegnere la bilancia mediante il tasto <span><span><span></span></span></span> <span>ON/OFF</span> .

#### Elenco di parametri e voci

Voci	Parametri
Funzione di spegnimento automatico	<span><span><span></span></span></span> <span>Poff</span> : disattivata. <span><span><span></span></span></span> <span>Ponf</span> : attivata.
Unità	<span><span><span></span></span></span> <span>g</span> o <span><span><span></span></span></span> <span>kg</span> , <span><span><span></span></span></span> <span>lb</span> (libbra), <span><span><span></span></span></span> <span>OZ</span> (oncia), <span><span><span></span></span></span> <span>lb-oz</span> , <span><span><span></span></span></span> <span>lb(oz)</span> , <span><span><span></span></span></span> <span>tl</span> (Taiwan, <span><span><span></span></span></span> <span>lb(oz)</span> ), <span><span><span></span></span></span> <span>tl</span> (HK Jewelry, <span><span><span></span></span></span> <span>lb(oz)</span> )
Regolazione dello zero	<span><span><span></span></span></span> <span>Lrc</span> <span><span><span></span></span></span> <span>0</span> : attivato. <span><span><span></span></span></span> <span>Lrc</span> <span><span><span></span></span></span> <span>1</span> : disattivato.
Separatore decimale	<span><span><span></span></span></span> <span>Pnk</span> <span><span><span></span></span></span> <span>0</span> : punto ( . ). <span><span><span></span></span></span> <span>Pnk</span> <span><span><span></span></span></span> <span>1</span> : virgola ( , ).
Inizializzazione	Le impostazioni di fabbrica vengono memorizzate nei parametri. <span><span><span></span></span></span> <span>m</span> <span><span><span></span></span></span> <span>k</span> : non utilizzata. <span><span><span></span></span></span> <span>e</span> <span><span><span></span></span></span> <span>m</span> <span><span><span></span></span></span> <span>k</span> : ripristinate.

#### Messaggio d'errore

<span><span><span></span></span></span> <span>E</span>	Sovraccarico. Rimuovete dal piatto il peso in eccesso.
<span><span><span></span></span></span> <span>----</span>	La bilancia non è correttamente azzerata oppure all'accensione è instabile.
<span><span><span></span></span></span> <span>lb</span>	Batterie scariche. Sostituitele oppure usate l'adattatore di rete CA.
<span><span><span></span></span></span> <span>Hb</span>	Alta tensione. Utilizzare l'adattatore di rete CA specificato.

#### Calibrazione

Vi preghiamo di visitare il sito A&D all'indirizzo (http://www.aandd.jp/).

## Balança Digital da Série SJ–H Instruções de Operação

### Precauções

- Evite instalar a balança sob a luz direta do sol.
- Evite sobrecargas e impactos que poderiam danificar a escala.
- Utilize a balança nas condições de -10°C ~ 40°C, com menos de 85% de umidade relativa.
- Não misture pilhas de tipos diferentes. Troque todas as pilhas ao mesmo tempo.
- Se a balança não for ser utilizada durante um longo período de tempo, retire as pilhas.
- Utilize somente o adaptador de CA especificado para a balança (o adaptador de CA é opcional).

### Especificações

SJ-1000H	1000 x 0,5 g / 2,2 x 0,001 lb / 35 x 0,02 oz / 2,2 lb x 0,1 oz
SJ-2000H	2000 x 1 g / 4,4 x 0,002 lb / 70 x 0,05 oz / 4,4 lb x 0,1 oz
SJ-5000H	5000 x 2 g / 11 x 0,005 lb / 176 x 0,1 oz / 11 lb x 0,1 oz
SJ-5001H	5000 x 1 g / 11 x 0,002 lb / 176 x 0,05 oz / 11 lb x 0,1 oz
SJ-12KH	12 kg x 5 g / 26 x 0,01 lb / 423 x 0,2 oz / 26 lb x 1 oz
SJ-20KH	20 kg x 10 g / 44 x 0,02 lb / 705 x 0,5 oz / 44 lb x 1 oz
SJ-30KH	30 kg x 20 g / 66 x 0,05 lb / 1058 x 1 oz / 66 lb x 1 oz
Energia	Pilha de tamanho "D" x 4 (não incluídas) ou adaptador de CA (opção)
Vida útil das pilhas	Aproximadamente 2000 horas com pilhas alcalinas a 20°C
Tamanho do prato	230 (L) x 190 (P) mm / 9,05 (L) x 7,48 (P) polegadas
Dimensões	265 (L) x 250 (P) x 106 (A) mm / 10,4 (L) x 9,8 (P) x 4,2 (A) polegadas

#### Teclas e símbolos do mostrador

Tecla <span><span><span></span></span></span> <span>ON/OFF</span>	Liga/desliga a balança.
Tecla <span><span><span></span></span></span> <span>RE-ZERO</span>	Reposiciona o mostrador a zero.
Tecla <span><span><span></span></span></span> <span>UNITS</span>	Muda as unidades de pesagem, (kg, lb, oz ou lb-oz.
Simbolo <span><span><span></span></span></span> <span>0</span>	Indica quando a leitura está estável.
Simbolo <span><span><span></span></span></span> <span>ZERO</span> ◀	Indica quando a reposição a zero da balança está orreta.
Simbolo <span><span><span></span></span></span> <span>NET</span> ◀	Indica quando o peso líquido está exibido.
Simbolo <span><span><span></span></span></span> <span></span>	Nível restante de energia das pilhas, mostrado somente quando a balança é ligada.

### Instalação das pilhas / Conexão do adaptador de CA

#### Instalação e troca das pilhas

Deslize a tampa do compartimento das pilhas para baixo para abri-la, e empurre a caixa das pilhas para desbloquear e retirá-la. Coloque 4 pilhas (tamanho D) na caixa de pilhas, tomando muito cuidado com as polaridades.

#### Adaptador de CA (opcional)

Certifique-se de que o adaptador de CA seja do tipo correto. Abra a cobertura de borracha e conecte o adaptador de CA.

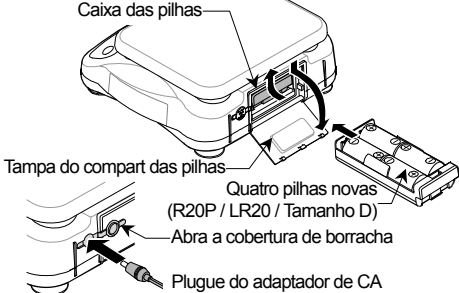

### Procedimentos de pesagem

#### 1. Ligue / desligue a escala.

Pressione a tecla ON/OFF para ligar a balança. A balança exhibe todos os segmentos durante alguns segundos e, em seguida, mostra zero. Pressione a tecla ON/OFF de novo para desligar a balança.

#### 2. Selezione a unidade de pesagem

Pressione a teclas UNITS para seleccionar a unidade de pesagem A balança é ligada com a unidade de pesagem que foi utilizada na última vez que foi desligada.

#### 3. Pesagem

Certifique-se de que a leitura seja zero. Se não for, pressione a tecla RE-ZERO para reposicionar o mostrador a zero. Se você utilizar um recipiente para pesagem, coloco e recipiente vazio no prato de pesagem e pressione a tecla RE-ZERO para reposicionar o mostrador a zero.

Coloque os objetos a serem pesados no prato ou no recipiente. Quando a leitura se estabilizar, o indicador STABLE 0 será exibido.

### Funções

#### Operações para parâmetros e itens

Entrar no modo predefinido.	Desligue a balança utilizando a tecla <span><span><span></span></span></span> <span>ON/OFF</span> . Mantendo premdia a tecla <span><span><span></span></span></span> <span>RE-ZERO</span> , prima a tecla <span><span><span></span></span></span> <span>ON/OFF</span> .
Selecionar um item.	Prima a tecla <span><span><span></span></span></span> <span>UNITS</span> .
Mudar o parâmetro.	Prima a tecla <span><span><span></span></span></span> <span>RE-ZERO</span> .
Guardá-los e sair do modo.	Prima a tecla <span><span><span></span></span></span> <span>UNITS</span> até visualizar <span><span><span></span></span></span> <span>End</span> . Desligue a balança utilizando a tecla <span><span><span></span></span></span> <span>ON/OFF</span> .

#### Lista dos parâmetros e itens

Itens	Parâmetros
Função de desactivação automática	<span><span><span></span></span></span> <span>Poff</span> : Desactivada. <span><span><span></span></span></span> <span>Ponf</span> : Activada.
Unidades	<span><span><span></span></span></span> <span>g</span> ou <span><span><span></span></span></span> <span>kg</span> , <span><span><span></span></span></span> <span>lb</span> (Libra), <span><span><span></span></span></span> <span>OZ</span> (Onça), <span><span><span></span></span></span> <span>lb(oz)</span> , <span><span><span></span></span></span> <span>lb(oz)</span> , <span><span><span></span></span></span> <span>tl</span> (Taiwan, <span><span><span></span></span></span> <span>lb(oz)</span> ), <span><span><span></span></span></span> <span>tl</span> (HK Jewelry, <span><span><span></span></span></span> <span>lb(oz)</span> )
Rastreio zero	<span><span><span></span></span></span> <span>Lrc</span> <span><span><span></span></span></span> <span>0</span> : Desactivado. <span><span><span></span></span></span> <span>Lrc</span> <span><span><span></span></span></span> <span>1</span> : Activado.
Ponto decimal	<span><span><span></span></span></span> <span>Pnk</span> <span><span><span></span></span></span> <span>0</span> : Ponto ( . ). <span><span><span></span></span></span> <span>Pnk</span> <span><span><span></span></span></span> <span>1</span> : Virgula ( , ).
Inicialização	As definições de fábrica são guardadas nos parâmetros. <span><span><span></span></span></span> <span>m</span> <span><span><span></span></span></span> <span>k</span> : Não utilizadas. <span><span><span></span></span></span> <span>e</span> <span><span><span></span></span></span> <span>m</span> <span><span><span></span></span></span> <span>k</span> : Restauradas.

#### Mensagem de erro

<span><span><span></span></span></span> <span>E</span>	Sobrecarga. Retire a carga excedente do prato de pesagem.
<span><span><span></span></span></span> <span>----</span>	A balança está fora do intervalo zero ou instável após ser ligada.
<span><span><span></span></span></span> <span>lb</span>	Pilhas fracas. Troque as pilhas ou utilize o adaptador de CA.
<span><span><span></span></span></span> <span>Hb</span>	Alta tensão. Utilize o adaptador de CA especificado.

#### Calibração

Visite o site da A&D na Web (http://www.aandd.jp/).

## Цифровые весы серии SJ–H Инструкция по использованию

### Внимание

- Избегайте располагать весы в месте воздействия прямых солнечных лучей.
- Избегайте перезагружать или резко загружать весы, так как это может привести к повреждению весов. ( Используйте весы в условиях-10°C ~ 40°C, меньше 85% относительной влажности.)
- Не смешивайте разные типы батареек. Производите замену сразу всех батареек.
- В случае длительного перерыва в использовании весов достаньте все батарейки из весов.
- Используйте только специальный адаптер питания для весов (адаптер питания продается отдельно).

### Спецификации

SJ-1000H	1000 x 0.5 гр / 2.2 x 0.001 фунт / 35 x 0.02 oz / 2.2 фунт x 0.1 унция
SJ-2000H	2000 x 1 гр / 4.4 x 0.002 фунт/ 70 x 0.05 унция/ 4.4 фунт x 0.1унция
SJ-5000H	5000 x 2 гр / 11 x 0.005 фунт/ 176 x 0.1 унция/ 11 фунт x 0.1унция
SJ-5001H	5000 x 1 гр / 11 x 0.002 фунт/ 176 x 0.05 унция/ 11 фунт x 0.1унция
SJ-12KH	12 кг x 5 гр / 26 x 0.01фунт/ 423 x 0.2 унция/ 26 фунт x 1 унция
SJ-20KH	20 кг x 10 гр / 44 x 0.02 фунт / 705 x 0.5 унция / 44 фунт x 1 унция
SJ-30KH	30 кг x 20 гр / 66 x 0.05 фунт / 1058 x 1 унция / 66 фунт x 1 унция
Питание	4 батарейки размера "D" (не прилагаются ) или адаптер питания (продается отдельно)

Срок службы батареек	Приблизительно 2000 часов для щелочных батареек при 20°C / 68°F
Размер чашки весов	230 (Ширина) x 190 (Длина) мм / 9.05 (Ширина) x 7.48 (Длина) дюйм.
Измерения	265 (Ширина) x 250 (Длина) x 106 (Высота) миллиметр / 10.4 (Ширина) x 9.8 (Длина) x 4.2 (Высота) дюйм

#### Кнопки и символы Дисплея

Кнопка <span><span><span></span></span></span> <span>ON/OFF</span>	Включает/выключает питание весов.
Кнопка <span><span><span></span></span></span> <span>RE-ZERO</span>	Устанавливает дисплей на ноль.
Кнопка <span><span><span></span></span></span> <span>UNITS</span>	Меняет единицы веса (кг, фунты, унции или фунты-унции.
Символ <span><span><span></span></span></span> <span>0</span>	Загорается при стабильном показателе.
Символ <span><span><span></span></span></span> <span>ZERO</span> ◀	Загорается при правильности нулевой точки.
Символ <span><span><span></span></span></span> <span>NET</span> ◀	Загорается при отображении веса нетто.
Символ <span><span><span></span></span></span> <span></span>	Уровень зарядки батареек, отображается только после включения питания.

### Установка батареек/ Подсоединение адаптера питания.

#### Установка / Замена батареек.

Сместите крышку батареек вниз, надавите на отделение батареек и снимите его. Вставьте 4 батарейки (размер D) в отделение батареек. Обратите особое внимание на совпадение полюсов.

#### Адаптер питания

**(продается отдельно)**
Убедитесь в соответствии адаптера питания параметрам вашей сети. Откройте резиновую крышку и подсоедините адаптер питания.

### Процесс взвешивания

#### 1. Turn on / off the scale

Нажмите кнопку ON/OFF для включения. Весы отобразят все сегменты на несколько секунд и покажут ноль. Нажмите кнопку ON/OFF снова для выключения.

#### 2. Выберите единицу взвешивания

Нажмите кнопку UNITS для выбора единицы взвешивания. Весы начнут взвешивать в той единице измерения, которая была выбрана перед выключением в последний раз.

#### 3. Взвешивание

Убедитесь в показателе ноль. В противном случае нажмите кнопку RE-ZERO для отображения нуля на дисплее. В случае использования упаковки для взвешивания установите пустую упаковку на чашу весов и нажмите кнопку RE-ZERO для отображения нуля на дисплее.

Поместите объекты для взвешивания на чашу весов или в упаковку. При стабилизации показателя отобразится индикатор STABLE 0.

### Функции

#### Операции для параметров и пунктов

Режим предустановки	Выключите весы, используя кнопку <span><span><span></span></span></span> <span>ON/OFF</span> . Удерживая нажатой кнопку <span><span><span></span></span></span> <span>RE-ZERO</span> , нажмите кнопку <span><span><span></span></span></span> <span>ON/OFF</span> .
Выбор пункта	Нажмите кнопку <span><span><span></span></span></span> <span>UNITS</span> .
Смена параметра	Нажмите кнопку <span><span><span></span></span></span> <span>RE-ZERO</span> .
Сохранение настроек и выход из режима	Нажимайте на кнопку <span><span><span></span></span></span> <span>UNITS</span> , пока не появится <span><span><span></span></span></span> <span>End</span> . Выключите весы, используя кнопку <span><span><span></span></span></span> <span>ON/OFF</span> .

#### Список параметров и пунктов

Пункты	Параметры
Автоматическое отключение питания	<span><span><span></span></span></span> <span>Poff</span> : Отключено. <span><span><span></span></span></span> <span>Ponf</span> : Включено.
Единицы измерения	<span><span><span></span></span></span> <span>g</span> or <span><span><span></span></span></span> <span>kg</span> , <span><span><span></span></span></span> <span>lb</span> (Фунт), <span><span><span></span></span></span> <span>OZ</span> (Унция), <span><span><span></span></span></span> <span>lb</span> (фунт-унция), <span><span><span></span></span></span> <span>lb(oz)</span> , <span><span><span></span></span></span> <span>tl</span> (Бас (Тайвань), <span><span><span></span></span></span> <span>lb(oz)</span> ), <span><span><span></span></span></span> <span>tl</span> (Таел (Гонконг), <span><span><span></span></span></span> <span>lb(oz)</span> )
Отслеживание нуля	<span><span><span></span></span></span> <span>Lrc</span> <span><span><span></span></span></span> <span>0</span> : Отключено. <span><span><span></span></span></span> <span>Lrc</span> <span><span><span></span></span></span> <span>1</span> : Включено.
Десятичная точка	<span><span><span></span></span></span> <span>Pnk</span> <span><span><span></span></span></span> <span>0</span> : Точка ( . ). <span><span><span></span></span></span> <span>Pnk</span> <span><span><span></span></span></span> <span>1</span> : Запятая ( , ).
Инициализация	Настройки по умолчанию сохранены в параметрах. <span><span><span></span></span></span> <span>m</span> <span><span><span></span></span></span> <span>k</span> : Не используются. <span><span><span></span></span></span> <span>e</span> <span><span><span></span></span></span> <span>m</span> <span><span><span></span></span></span> <span>k</span> : Восстановлены.

#### Сообщения об ошибках

<span><span><span></span></span></span> <span>E</span>	Перегруз. Удалите лишний груз с чаши весов.
<span><span><span></span></span></span> <span>----</span>	Нулевая точка смещена или нестабильны при включенном питании.
<span><span><span></span></span></span> <span>lb</span>	Слабые батарейки. Замените батарейки или используйте адаптер питания.
<span><span><span></span></span></span> <span>Hb</span>	Высокое напряжение. Используйте указанный адаптер питания.

#### Проверка

Посетите сайт (http://www.aandd.jp/).

## SJ–H 系列電子秤 使用說明書

### 注意事項

- 請避免將磅秤放置在陽光直射的地方。
- 請避免超重或負荷衝擊致使磅秤本身的損壞。
- 請在攝氏-10°C ~ 40°C，相對濕度不滿 85%的條件下，使用本磅秤。
- 請勿混用不同類型的電池，須同時全部一起更換。
- 若長期不使用，請將所有的電池卸下來。
- 僅指定使用 AC 變壓器（AC 變壓器為選購配件）。

### 規格

SJ-1000H	1000 x 0.5 公克 / 2.2 x 0.001 磅/ 35 x 0.02 盎司 / 2.2 磅 x 0.1 盎司
SJ-2000H	20